



ΖΥΓΙΣΤΙΚΑ ΣΥΣΤΗΜΑΤΑ

UNI-3

ΟΔΗΓΙΕΣ ΧΡΗΣΗΣ



ΠΕΡΙΕΧΟΜΕΝΑ

1.	Εκτύπωση Ετικέτας	3
2.	Εκτύπωση Είδους	3
3.	Αλλαγή ρολού ετικέτας	4
4.	Προγραμματισμός επωνυμίας	7
5.	Προγραμματισμός ειδών	8
6.	Προγραμματισμός άμεσων πλήκτρων	9
7.	Προγραμματισμός ώρας – ημερομηνίας	9
8.	Αλλαγή περιγραφής είδους	10
9.	Γρήγορη Αλλαγή τιμών	11
10..	Αναφορές	12

ΣΥΝΟΠΤΙΚΕΣ ΟΔΗΓΙΕΣ ΠΡΟΓΡΑΜΜΑΤΙΣΜΟΥ ΖΥΓΟΥ ISHIDA UNI-3

Ελληνικές συνοπτικές οδηγίες για γρήγορο προγραμματισμό ειδών, επωνυμίας, αναφορών κλπ.

ΑΝΟΙΓΜΑ ΖΥΓΟΥ

Τοποθετούμε τον ζυγό στο ρεύμα.

Ελέγχουμε ότι πατάει σωστά και δεν έχει κάποιο αντικείμενο πάνω στο τάσι.

Ανάβουμε τον ζυγό από τον διακόπτη on/off (0-1) στην αριστερή μεριά του ζυγού τοποθετώντας τον διακόπτη στην θέση 1.

Η οθόνη δείχνει:

Uni -3 booting και έπειτα από λίγο Uni -3 APP Loading.

Μόλις η οθόνη δείξει την ημερομηνία και ώρα πιέζουμε το πλήκτρο



Η οθόνη δείχνει INITIALIZING και ο ζυγός ανοίγει σε λειτουργία ζύγισης.

ΕΚΤΥΠΩΣΗ ΕΤΙΚΕΤΑΣ

Τοποθετούμε το βάρος επάνω στον ζυγό.

Πληκτρολογούμε **9990** από το αριθμητικό πληκτρολόγιο και πιέζουμε το

πλήκτρο:



Πληκτρολογούμε την τιμή κιλού(π.χ. για τιμή 5 ευρώ και 62 λεπτά πληκτρολογούμε 562)

Πιέζουμε το πλήκτρο



και μετά



για να εκτυπωθεί η ετικέτα.

ΕΚΤΥΠΩΣΗ ΕΙΔΟΥΣ

Τοποθετούμε το βάρος επάνω στον ζυγό.

Πιέζουμε το αντίστοιχο πλήκτρο του είδους από το αριστερό πληκτρολόγιο ή πληκτρολογούμε τον κωδικό του είδους από το **αριθμητικό** πληκτρολόγιο και

πιέζουμε το πλήκτρο



Πιέζουμε το πλήκτρο



για να εκτυπωθεί η ετικέτα.



Δείγμα ετικέτας

ΑΛΛΑΓΗ ΡΟΛΟΥ ΕΤΙΚΕΤΑΣ

Ανοίγουμε το πλαϊνό καπάκι

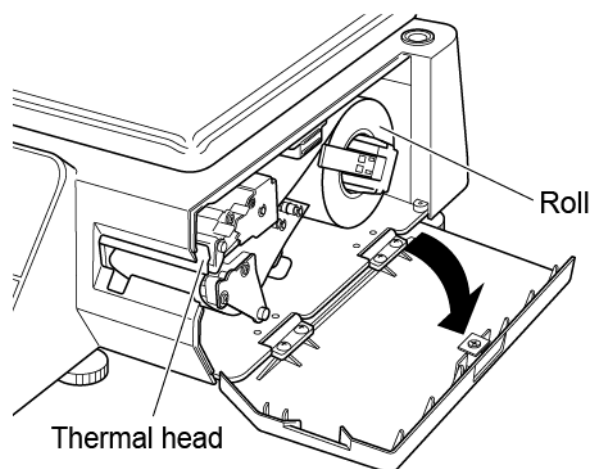

Απελευθερώνουμε την κεφαλή πιέζοντας επάνω τον λεβιέ

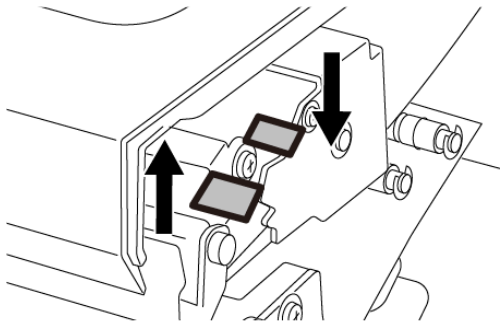

Τοποθετούμε το ρολό της ετικέτας

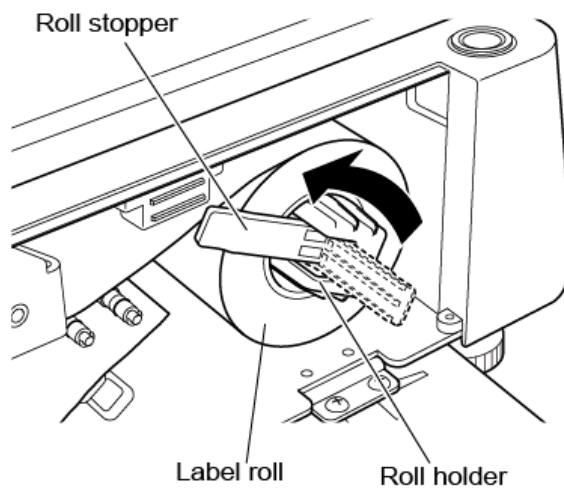

Περνάμε προσεχτικά το καινούριο ρολό-label (ή θερμικό χαρτί-receipt)

Label Threading

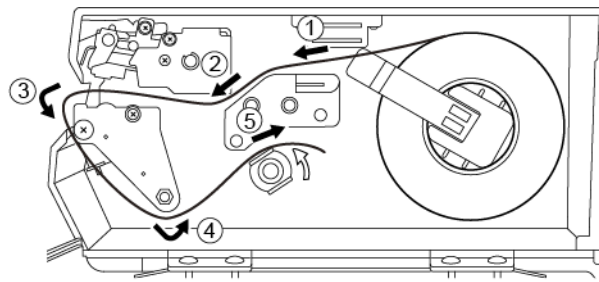

Receipt Threading

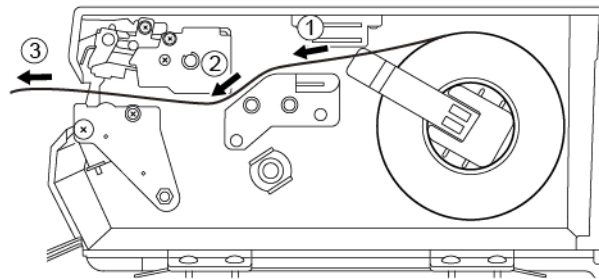

Αφαιρούμε ορισμένες ετικέτες και τυλίγουμε στον κάτω μοχλό

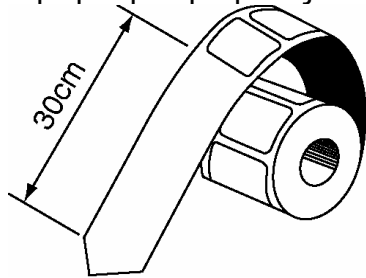

Κλείνουμε την θερμική κεφαλή

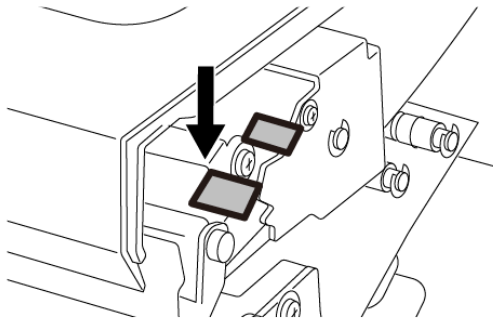





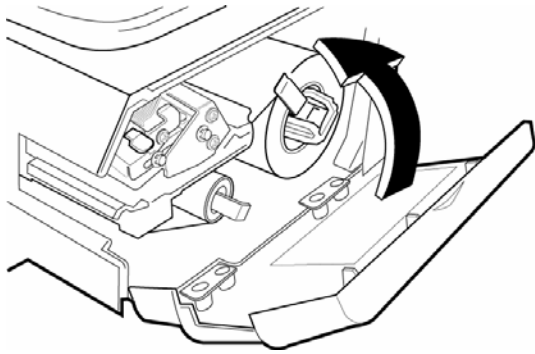

Ελέγχουμε ότι η ετικέτα έχει μπει σωστά πιέζοντας το πλήκτρο 

Κλείνουμε το πλαϊνό καπάκι



ΠΡΟΓΡΑΜΜΑΤΙΣΜΟΣ ΕΠΩΝΥΜΙΑΣ

- Μπαίνουμε στο πρόγραμμα πατώντας **9000** και έπειτα το πλήκτρο 
- Στην οθόνη δείχνει < P00 PROGRAMM >
- Πιέζουμε το πλήκτρο  μέχρι να δούμε στην οθόνη την επιλογή **P06 ΚΑΤΑΣΤ.**
- Πατάμε το πλήκτρο .
- Στην οθόνη γράφει P06-00 NO. 0001. >No<
- Πατάμε 1 και .
- Σε αυτό το σημείο πληκτρολογούμε τους χαρακτήρες της επωνυμίας(έως 26)
Στην συνέχεια και αφού τελειώσουμε την καταχώρηση πατάμε διαδοχικά 2 φορές  και 3 φορές  για να επιστρέψουμε σε λειτουργία ζύγισης.

ΓΕΝΙΚΟΙ ΚΑΝΟΝΕΣ

Μετακινούμαστε με το  **μπροστά** και με το  **πίσω**,

Το πλήκτρο  σβήνει τον χαρακτήρα που είναι επιλεγμένος.















Το πλήκτρο  σβήνει τον προηγούμενο χαρακτήρα.

Το πλήκτρο  σβήνει όλη την γραμμή.

ΠΡΟΓΡΑΜΜΑΤΙΣΜΟΣ ΕΙΔΩΝ

Μπαίνουμε στο πρόγραμμα πατώντας **9000** και έπειτα το πλήκτρο





- Πιέζουμε το πλήκτρο  μέχρι να δούμε στην οθόνη την επιλογή P01 (PLU)
- Πατάμε το πλήκτρο ENTER  .
- Στην οθόνη γράφει P01-00 PLU. Πατάμε τον κωδικό του είδους που θέλουμε να καταχωρήσουμε και  .
- Όταν το είδος είναι νέο η οθόνη δείχνει 13001-0000 ENT OR CANC.
- Με ENTER  συνεχίζουμε την καταχώρηση ενώ με το ESC  την ακυρώνουμε.
- Πατάμε το πλήκτρο  και πληκτρολογούμε την περιγραφή του είδους. Καταχωρούμε με  .
- Πιέζουμε το πλήκτρο  . Η οθόνη δείχνει P01-01 SALES. Εδώ επιλέγουμε **0** αν το είδος είναι ζυγιζόμενο ή **1** αν είναι τεμαχιακό. Καταχωρούμε με  .
- Πιέζουμε το πλήκτρο  μέχρι να δούμε στην οθόνη την επιλογή P01-04 PRICE. Δίνουμε την τιμή έως 6 ψηφία (π.χ. για 12,00€ πατάμε 1200) και πατάμε  .
- Πιέζουμε το πλήκτρο  . Η οθόνη δείχνει 19001-0000 SAVE OR CANC. Αποθηκεύουμε τις αλλαγές με  ή ακυρώνουμε τις αλλαγές με το πλήκτρο  .
- Για να προγραμματίσουμε άλλο είδος επαναλαμβάνουμε τα παραπάνω βήματα. Για να βγούμε από τον προγραμματισμό και να επιστρέψουμε σε λειτουργία ζύγισης, πιέζουμε το πλήκτρο  τρεις(3) φορές.

ΠΡΟΓΡΑΜΜΑΤΙΣΜΟΣ ΑΜΕΣΩΝ ΠΛΗΚΤΡΩΝ

Μπαίνουμε στο πρόγραμμα πατώντας **9000** και έπειτα το πλήκτρο



- Πιέζουμε το πλήκτρο  μέχρι να δούμε στην οθόνη την επιλογή P04 ΑΜΕΣΑ ΠΛΗΚΤΡΑ
- Πατάμε το πλήκτρο . Η οθόνη γράφει P04-01
- Πατάμε το νούμερο 1 και .
- Στη συνέχεια πληκτρολογούμε τον κωδικό του είδους και πιέζουμε το πλήκτρο στο οποίο θέλουμε να τοποθετηθεί (άμεσο πλήκτρο)
- Επαναλαμβάνουμε το τελευταίο βήμα για όσα είδη επιθυμούμε και





επιστρέφουμε σε λειτουργία ζύγισης πιέζοντας το πλήκτρο



ΠΡΟΓΡΑΜΜΑΤΙΣΜΟΣ ΩΡΑΣ – ΗΜΕΡΟΜΗΝΙΑΣ

Μπαίνουμε στο πρόγραμμα πατώντας **4000** και έπειτα το πλήκτρο





- Πιέζουμε το πλήκτρο . Η οθόνη δείχνει C01 ΗΜΕΡΑ ΩΡΑ
- Πατάμε το πλήκτρο ENTER . Η οθόνη γράφει C01-01 ΗΜΕΡ
- Πληκτρολογούμε την σωστή ημερομηνία π.χ. για 1/1/2015 πληκτρολογούμε διαδοχικά **01012015** και πατάμε **2 φορές ENTER**. (Αν δεν απαιτείται αλλαγή ημερομηνίας απλά πατάμε το ENTER).
- Η οθόνη γράφει C01-02 ΩΡΑ.
- Πληκτρολογούμε την σωστή ώρα π.χ. για 2:15μμ πληκτρολογούμε 141500 και πατάμε 2 φορές ENTER.
- Επιστρέφουμε πιέζοντας το πλήκτρο .
- Καταχωρούμε τις αλλαγές με .
- Επιστρέφουμε σε λειτουργία ζύγισης πιέζοντας το πλήκτρο



ΑΛΛΑΓΗ ΠΕΡΙΓΡΑΦΗΣ ΕΙΔΟΥΣ

Μπαίνουμε στο πρόγραμμα πατώντας **9000** και έπειτα το πλήκτρο 

- Πιέζουμε το πλήκτρο  μέχρι να δούμε στην οθόνη την επιλογή P01 (PLU)
- Πατάμε το πλήκτρο ENTER .
- Στην οθόνη γράφει P01-00 PLU. Πατάμε τον κωδικό του είδους που θέλουμε να καταχωρήσουμε και .



Πατάμε το πλήκτρο  και πληκτρολογούμε την περιγραφή του είδους.

Καταχωρούμε με 

- Επιστρέφουμε σε λειτουργία ζύγισης πιέζοντας το πλήκτρο  τρεις(3) φορές.

Υπενθύμιση:

ΓΕΝΙΚΟΙ ΚΑΝΟΝΕΣ

Μετακινούμαστε με το  μπροστά και με το  πίσω,

Το πλήκτρο  σβήνει τον χαρακτήρα που είναι επιλεγμένος.

Το πλήκτρο  σβήνει τον προηγούμενο χαρακτήρα.

Το πλήκτρο  σβήνει όλη την γραμμή.

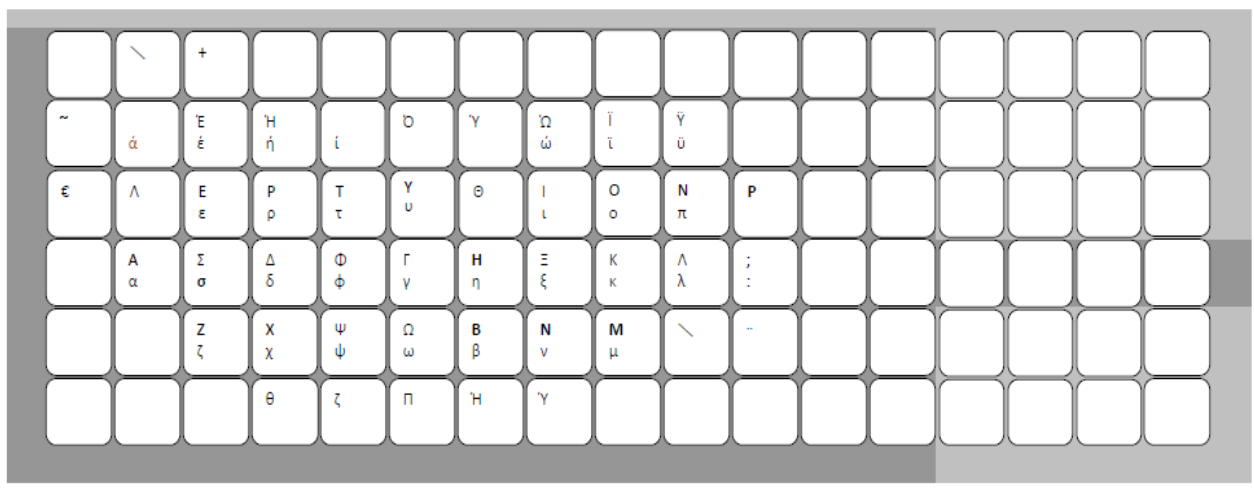







ΓΡΗΓΟΡΗ ΑΛΛΑΓΗ ΤΙΜΩΝ – ΥΠΕΡΒΑΣΗ ΤΙΜΗΣ

Για να αλλάξουμε τις τιμές των ειδών για μια εκτύπωση(υπέρβαση τιμής),αφού επιλέξουμε τον επιθυμητό κωδικό πληκτρολογούμε την επιθυμητή τιμή κιλού απευθείας από τα αριθμητικά πλήκτρα. (π.χ. για τιμή 5 ευρώ και 62 λεπτά πληκτρολογούμε 562)

Πιέζουμε το πλήκτρο  και μετά  για να εκτυπωθεί η ετικέτα.

Για να αλλάξουμε μόνιμα την τιμή ενός είδους:

Μπαίνουμε στο πρόγραμμα πατώντας **9000** και έπειτα το πλήκτρο 

- Πιέζουμε το πλήκτρο  μέχρι να δούμε στην οθόνη την επιλογή P01 (PLU)
- Πατάμε το πλήκτρο ENTER  .
- Στην οθόνη γράφει P01-00 PLU. Πατάμε τον κωδικό του είδους που θέλουμε να αλλάξουμε την τιμή κιλού και  .
- Πιέζουμε το πλήκτρο  μέχρι να δούμε στην οθόνη την επιλογή P01-01-04 (PRICE)
- Πληκτρολογούμε την επιθυμητή τιμή κιλού απευθείας από τα αριθμητικά πλήκτρα. (π.χ. για τιμή 5 ευρώ και 62 λεπτά πληκτρολογούμε 562)
- Καταχωρούμε με  .
- Επιστρέφουμε σε λειτουργία ζύγισης πιέζοντας το πλήκτρο  τρεις(3) φορές

ΑΝΑΦΟΡΕΣ

ΑΝΑΦΟΡΑ ΕΙΔΩΝ

Τοποθετούμε θερμικό χαρτί στον εκτυπωτή.

Πληκτρολογούμε 2 και  (Επιλέγουμε έτσι λειτουργία θερμικού χαρτιού)

Μπαίνουμε στο πρόγραμμα πατώντας **8000** και έπειτα το πλήκτρο .

Πιέζουμε το πλήκτρο  μέχρι να δούμε στην οθόνη την επιλογή F09 ΕΤΟΙΜΑ REPORT.

Πατάμε το πλήκτρο ENTER .

Πιέζουμε το πλήκτρο  μέχρι να δούμε στην οθόνη την επιλογή F09-02.

Πατάμε το πλήκτρο  Μόλις ολοκληρωθεί η αναφορά η οθόνη δείχνει: 12004-0000 YES OR NO

 ΠΙΕΖΟΥΜΕ **ΓΙΑ ΔΙΑΓΡΑΦΗ – ΜΗΔΕΝΙΣΜΟ (Z) ΤΩΝ ΠΩΛΗΣΕΩΝ** ή

 **ΓΙΑ ΟΛΟΚΛΗΡΩΣΗ ΧΩΡΙΣ ΔΙΑΓΡΑΦΗ (X).**

- Επιστρέφουμε σε λειτουργία ζύγισης πιέζοντας το πλήκτρο  τρεις(3) φορές

Πληκτρολογούμε 1 και  (Επιστρέφουμε έτσι σε λειτουργία θερμικής ετικέτας)

Πατάμε το πλήκτρο  μέχρι να βγει μία **ολόκληρη** ετικέτα. Αν δεν βγει

ολόκληρη ξαναπατάμε το πλήκτρο .

Πρόβλημα	Πιθανά αίτια	Αντιμετώπιση
Ο ζυγός δεν ανάβει.	<ol style="list-style-type: none"> 1. Το καλώδιο τροφοδοσίας δεν είναι σωστά τοποθετημένο. 2. Πρόβλημα στην κύρια πλακέτα. 3. Πρόβλημα στο τροφοδοτικό. 4. Πρόβλημα στον διακόπτη τροφοδοσίας. 	<ol style="list-style-type: none"> 1. Ελέγξτε το καλώδιο ρεύματος. 2. Έλεγχος κεντρικής πλακέτας. 3. Έλεγχος τροφοδοτικού. 4. έλεγχος διακόπτη.
Είσοδος του ζυγού σε Test Mode κατά την εκκίνηση	<ol style="list-style-type: none"> 1. Πρόβλημα στην κεντρική πλακέτα. 2. Ελαττωματικό πληκτρολόγιο. 	<ol style="list-style-type: none"> 1. Ελέγξτε την κεντρική πλακέτα 2. Ελέγξτε το πληκτρολόγιο
Πρόβλημα ζύγισης.	<ol style="list-style-type: none"> 1.Υπάρχει κάποιο «ξένο» αντικείμενο ανάμεσα στο τάσι και το Load cell (δυναμοκυψέλη). 2. Πρόβλημα στην πλακέτα A/D. 3. Πρόβλημα στο Load cell. 4. Πρόβλημα στην κεντρική πλακέτα. 	<ol style="list-style-type: none"> 1. Ελέγξτε τις βίδες «στοπ».Αφαιρέστε τυχόν ξένα αντικείμενα. 2. Αντικατάσταση της πλακέτας A/D 3. Ρύθμιση ή αντικατάσταση του Load cell. 4. Ρύθμιση ή αντικατάσταση της κύριας πλακέτας.
Κάποιο πλήκτρο δεν λειτουργεί.	<ol style="list-style-type: none"> 1. Ελαττωματικό πληκτρολόγιο. 2. Πρόβλημα επικοινωνίας 	<ol style="list-style-type: none"> 1. Ελέγξτε – αντικαταστήστε το πληκτρολόγιο. 2. Ελέγξτε τις παραμέτρους επικοινωνίας.
Απώλεια προγραμματισμένων στοιχείων	<ol style="list-style-type: none"> 1. Προβληματική μπαταρία. 2.Πρόβλημα κεντρικής πλακέτας 3.Εξωτερικός «θόρυβος» (παράσιτα) 	<ol style="list-style-type: none"> 1. Αντικαταστήστε την μπαταρία. 2.Ελέγξτε την κεντρική πλακέτα. 3.Ελέγξτε την παροχή ρεύματος.
Η οθόνη σβήνει ξαφνικά.	<ol style="list-style-type: none"> 1. Μεγάλη εναλλαγή τάσης 2. Πρόβλημα στο τροφοδοτικό. 3. Πρόβλημα στην πλακέτα οθόνης. 4. Πρόβλημα στην κεντρική πλακέτα. 	<ol style="list-style-type: none"> 1. Ελέγξτε την παροχή ρεύματος 2.Ελέγξτε το τροφοδοτικό. 3.Ελέγξτε την πλακέτα οθόνης 4.Ελέγξτε την κεντρική πλακέτα.